

# فن التفصيل والخياطة

الجزء الثالث

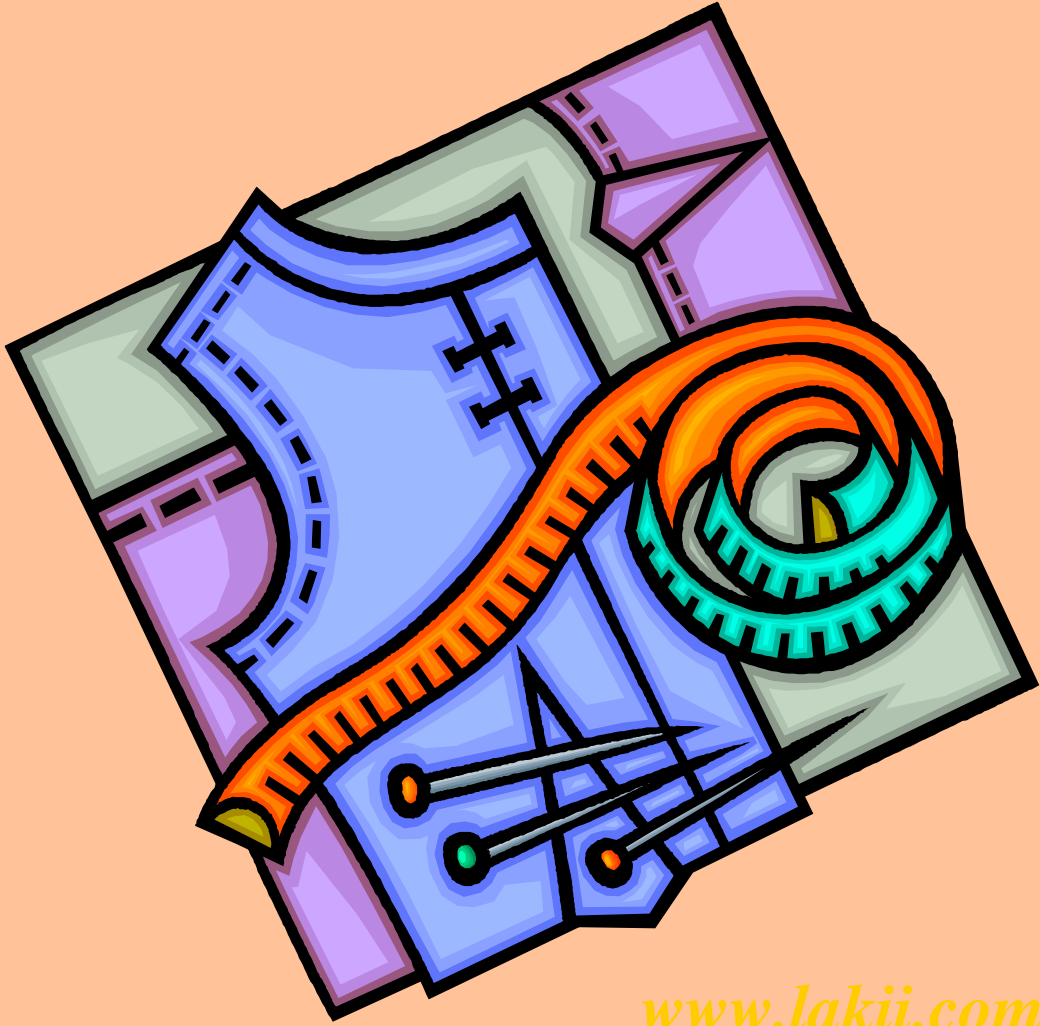

[www.lakii.com](http://www.lakii.com)

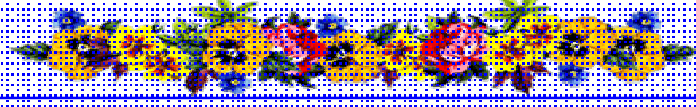

تعمل هذه الطورزة...  
 طبعاً القماش له وجهين والعكس ودائماً يكون العمل على  
 الوجه الآخر المقلوب. أولاً امسكي القماش مع مراعاة  
 الحواف الجائزة المنطقة واطبقهم على بعض باتجاه  
 النسيج الطولي.



1

اطوي  
 القماش الى  
 الوسط  
 باتجاه  
 النسيج

بنت

مف

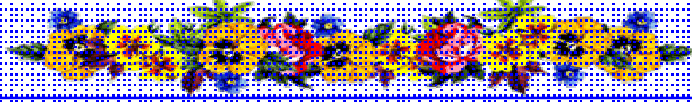

رسم الباترون على ورق الخياطة:

المقاسات المطلوبة لرسم الباترون:

-دوران الصدر

-دوران الخصر -دوران الورك

-طول الظهر

-طول الكم

-طول البلوزة

يعتمد عرض الباترون على مقاس عرض الورك لديكي حيث ستأخذ ربع الناتج اي: ربع محيط الورك مثال اذا كان محيط الورك يساوي ١٢٠ تقسمة على اربعة يعطي ٣٠ اي عرض الباترون ٣٠سم

على الورق  
الخاص بالخياطة نأخذ  
القياسات الاساسيه مثل

من النقطه **ا** الى النقطه **ب** تساوي ربع  
الورك وكذلك  
نفس المسافه **ج د** حيث انه: **اب** يساوي  
**ج د**

بنات مفرد

اي يعتمد عرض  
القماش على عرض  
الورك ومنه تكسم  
الخصر والصدر

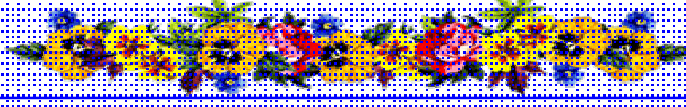

سنقوم بتقسيم الباترون

الى ثلاث اجزاء

رئيسية:

خط الصدر

خط الخصر

خط الورك



هذا خط الصدر

هذا خط الخصر

هذا خط الورك

نقسم القماش الى ثلاث اجزاء الجزء الاول هو خط الصدر وبهاوي ربع دوران الصدر الجزء الثاني هو خط الخصر اي ربع مقياس الخصر الجزء الثالث هو خط الورك اي مقياس ربع دوران الورك

خط الصدر

خط الخصر

خط الورك

ننزل من النقطة ا الى النقطة هـ مسافة ٢٠

ننزل من النقطة ب الى النقطة ي مسافة طول الظهر مضاف اليها ١.٥ سم

ننزل من النقطة ي الى النقطة ص ٢٠ سم وهي مسافة ثابتة اساسية

حسب طول البنوزة المرغوب الى النقطة د

هـ

هذا طول  
الصدر ومن  
الخلف بنقيس  
نفس  
الطريقة من  
الظهر  
ويعطي  
طول الظهر



الآن سنرسم حفرة الرقبة وهذا المقاس هو أساسي ثم نقوم بالتوسيع حسب الحاجة:

ندخل من المكان من عند الخط المنقطع، والذي سيدلنا عند تطبيق الباترون على القماش انه هنا القماش منتهي، ندخل مسافة ٥ سم ونترز مسافة ٧ سم، هذا ليبترون الأمام، أما حفرة بلوزة الخلف ندخل ٥ سم ونترز ٢ سم، ومن نفس نقطة الرقبة، نقيس ١٦ سم للكنتف ونترز ٣ سم، ويوصلهم ليصبح الكنتف جاهز والرقبة.

3

نقيس مسافة ١٦ سم للكنتف وهو قياس عالمي الا اذا كنتي قصيره جدا يقل الى ١٣ ثم نأخذ علامه الى الاسفل بقياس ٣ سم ونرسم ميلان الكنتف



الان اصبح لدينا فتحة القبه وميلان الكنتف

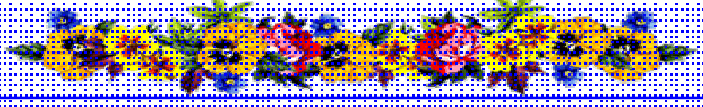

نأخذ قياس الصدر ونقسمه على أربعة. والنتيجة نعلمه على خط الصدر كما هو موضح.

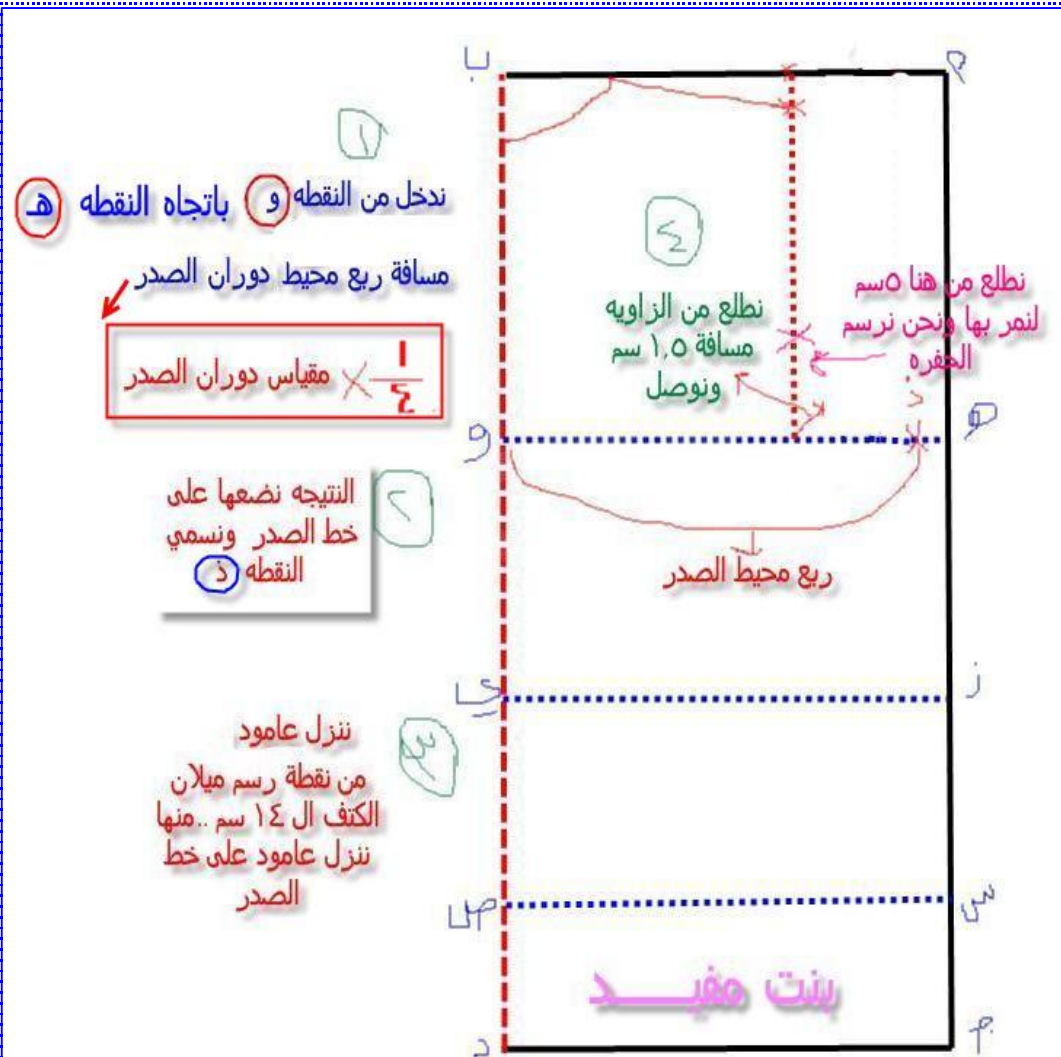

ندخل من النقطة (و) باتجاه النقطة (هـ)

مسافة ربع محيط دوران الصدر

$$\frac{1}{4} \times \text{مقياس دوران الصدر}$$

النتيجة نضعها على خط الصدر ونسمي النقطة (د)

ننزل عامود من نقطة رسم ميلان الكتف ال ١٤ سم.. منها ننزل عامود على خط الصدر

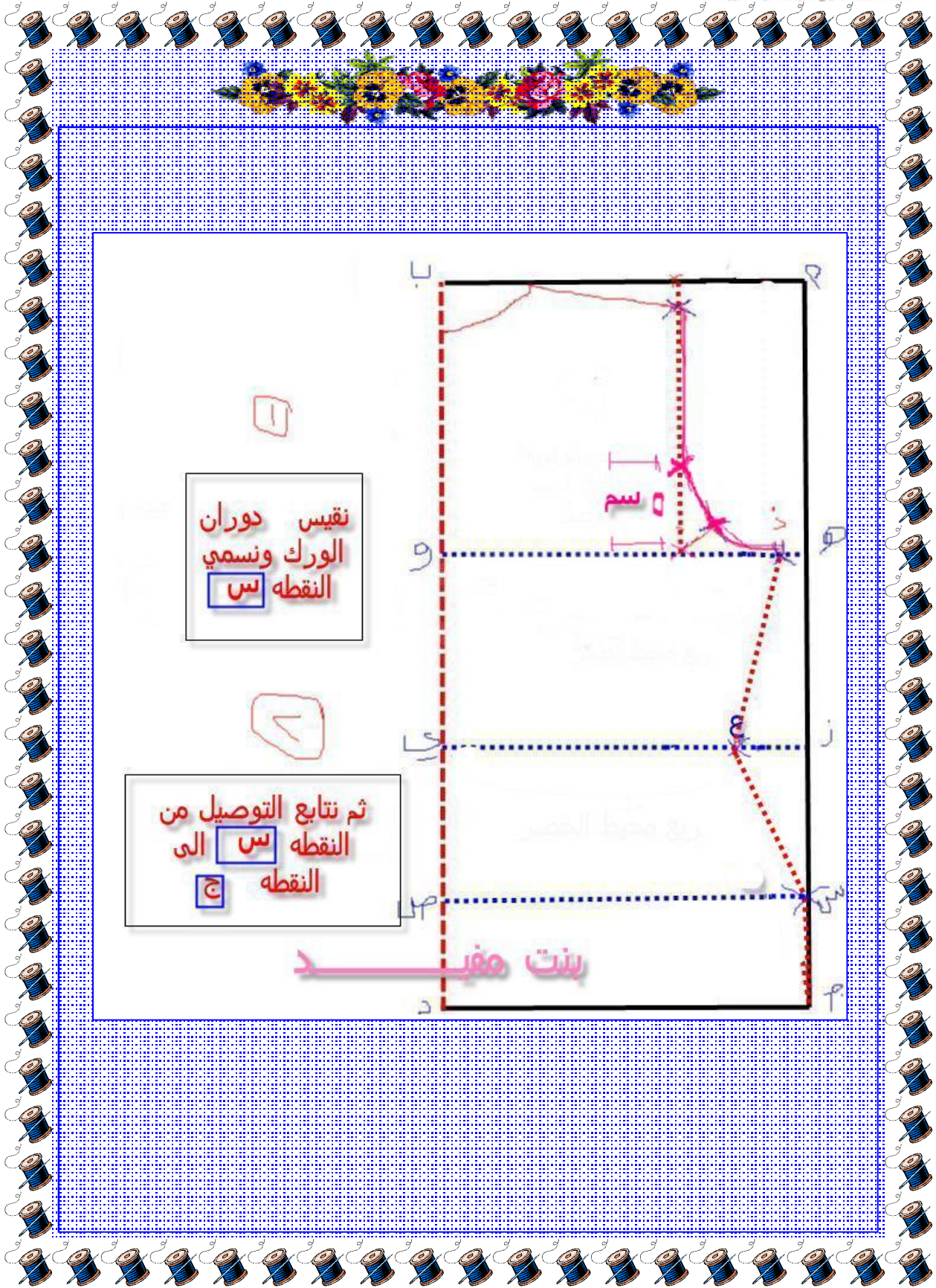



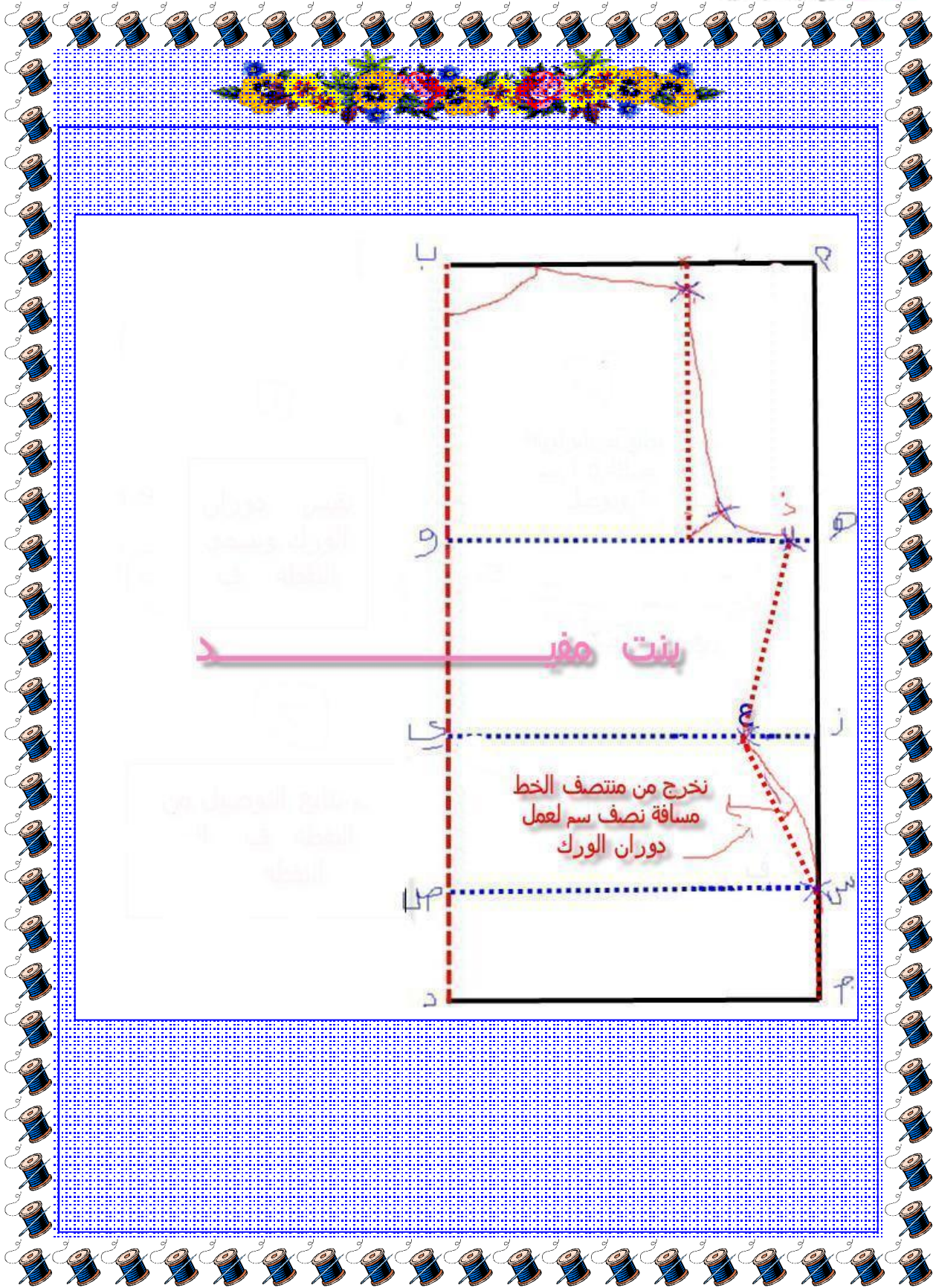

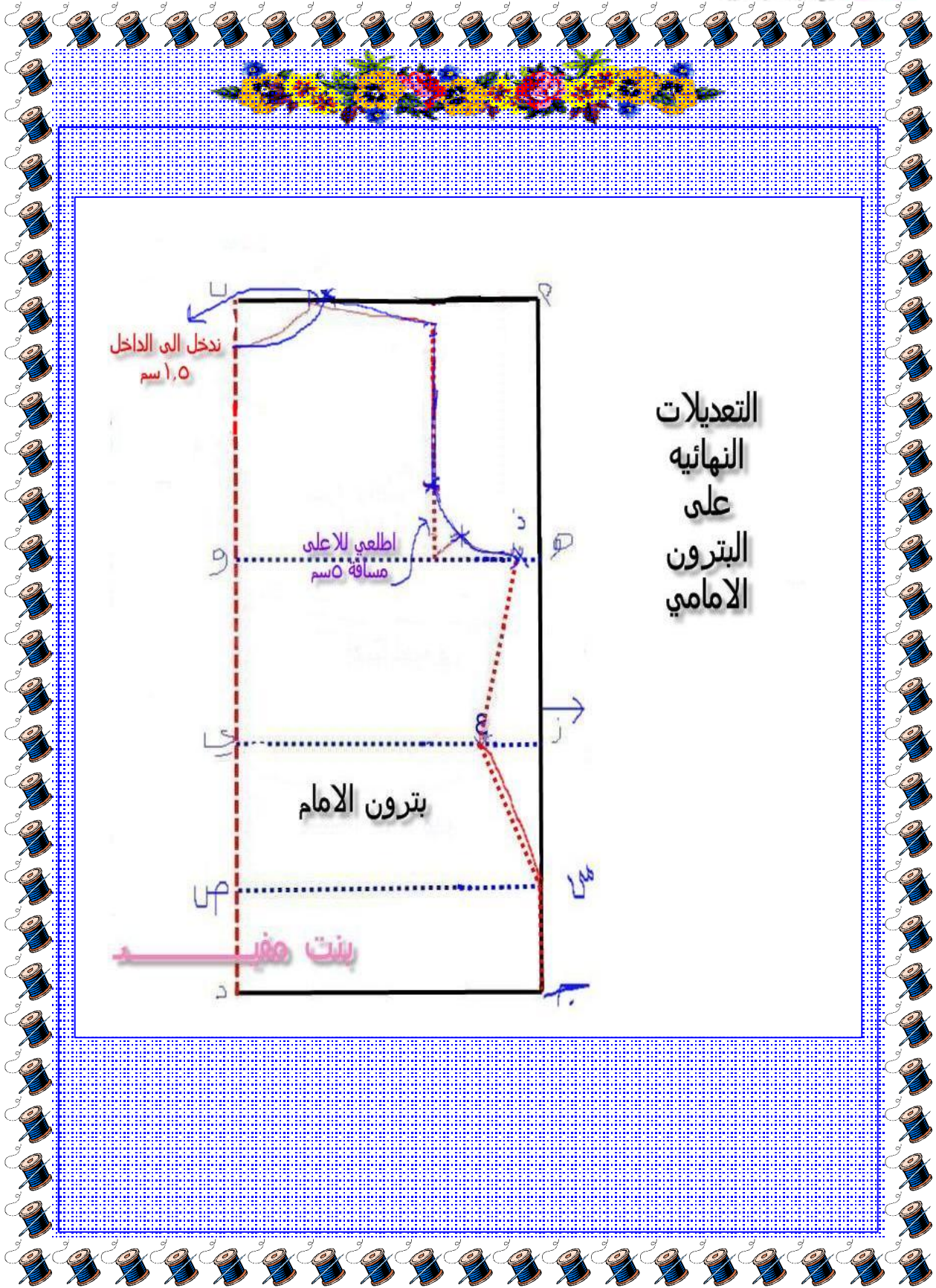

ندخل الى الداخل  
١.٥ سم

اطعني للاعلى  
مسافة ٥ سم

التعديلات  
النهائية  
على  
البترون  
الامامي

بترون الامام

بتن مفيد

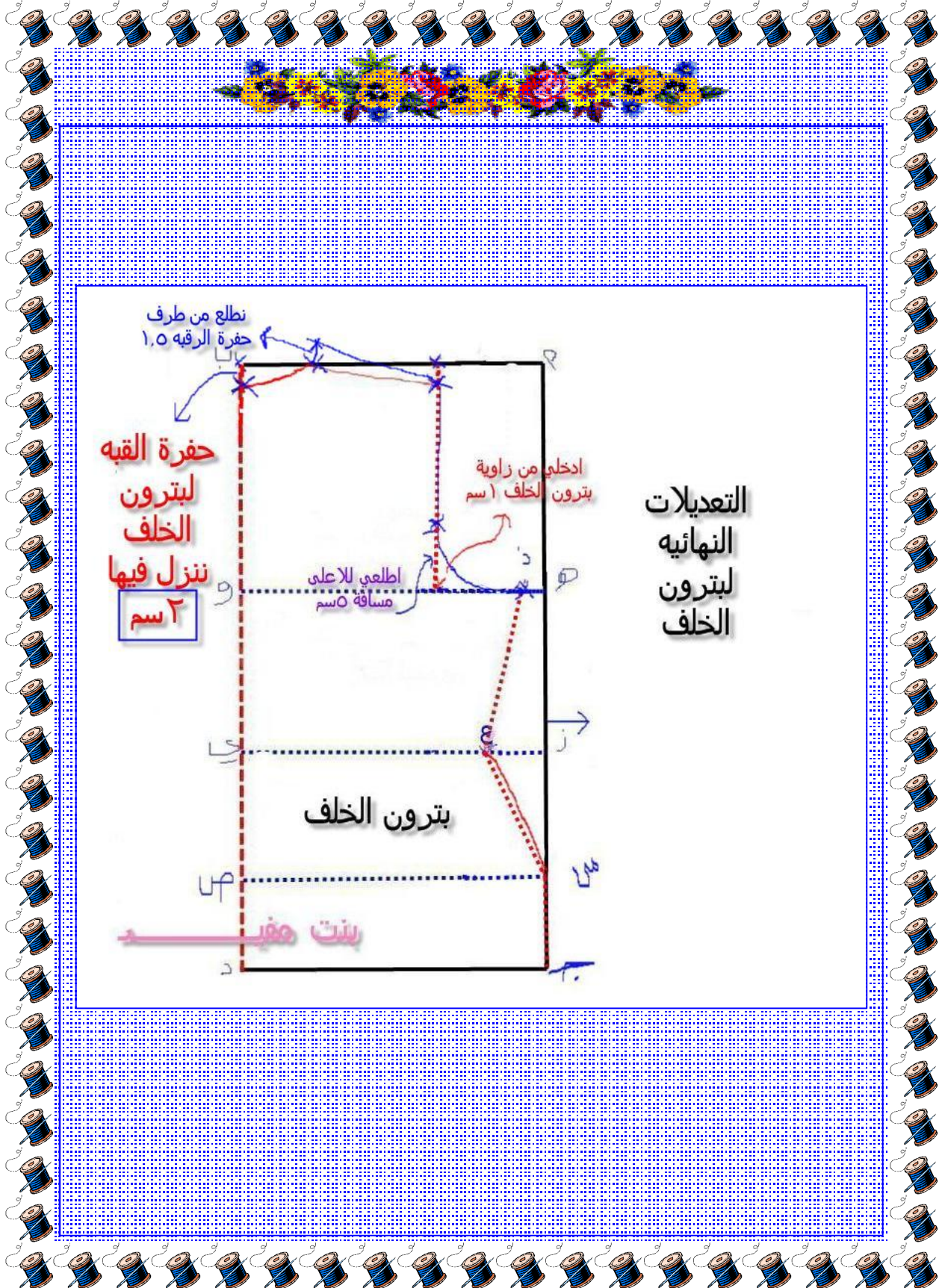

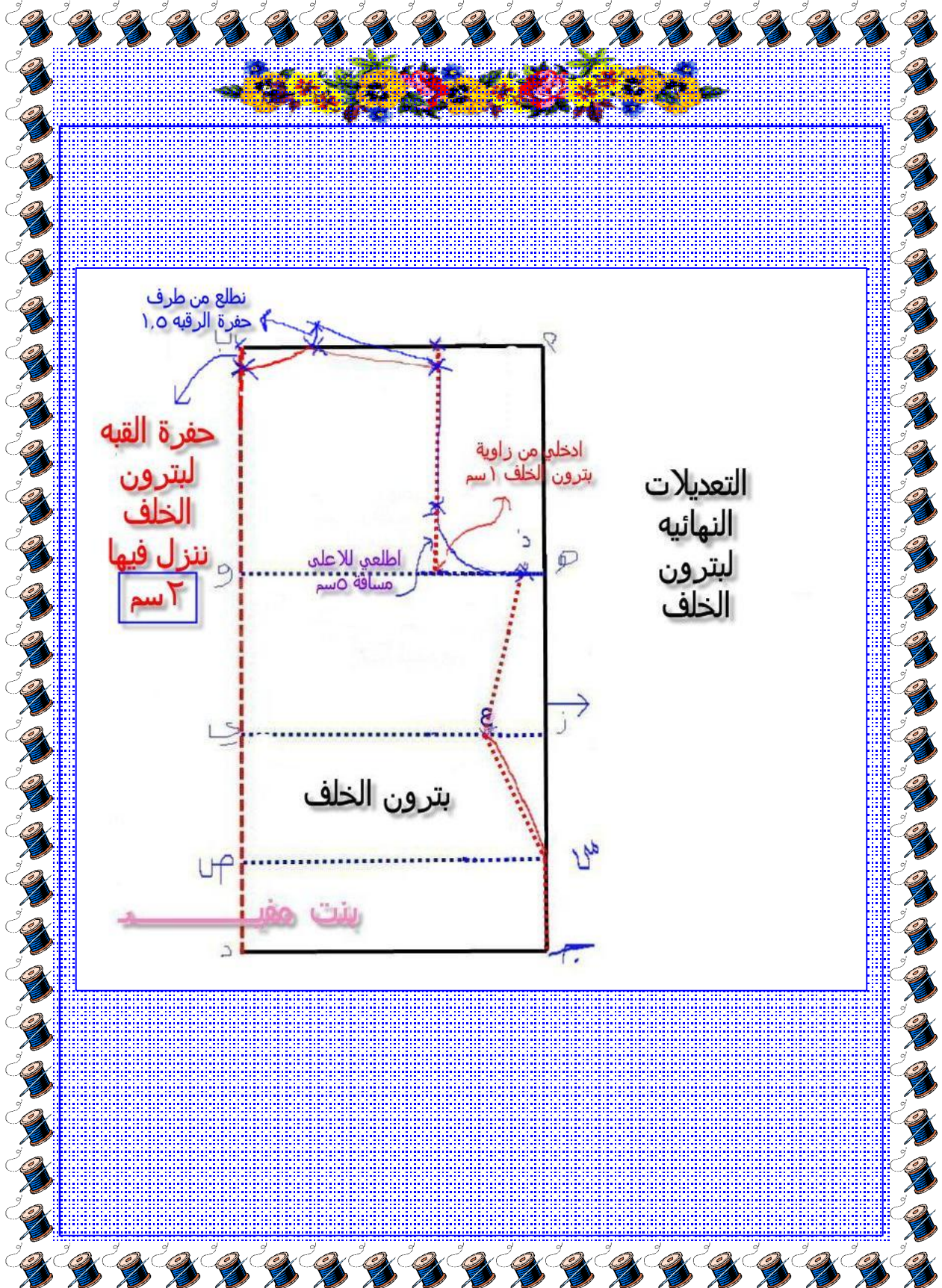

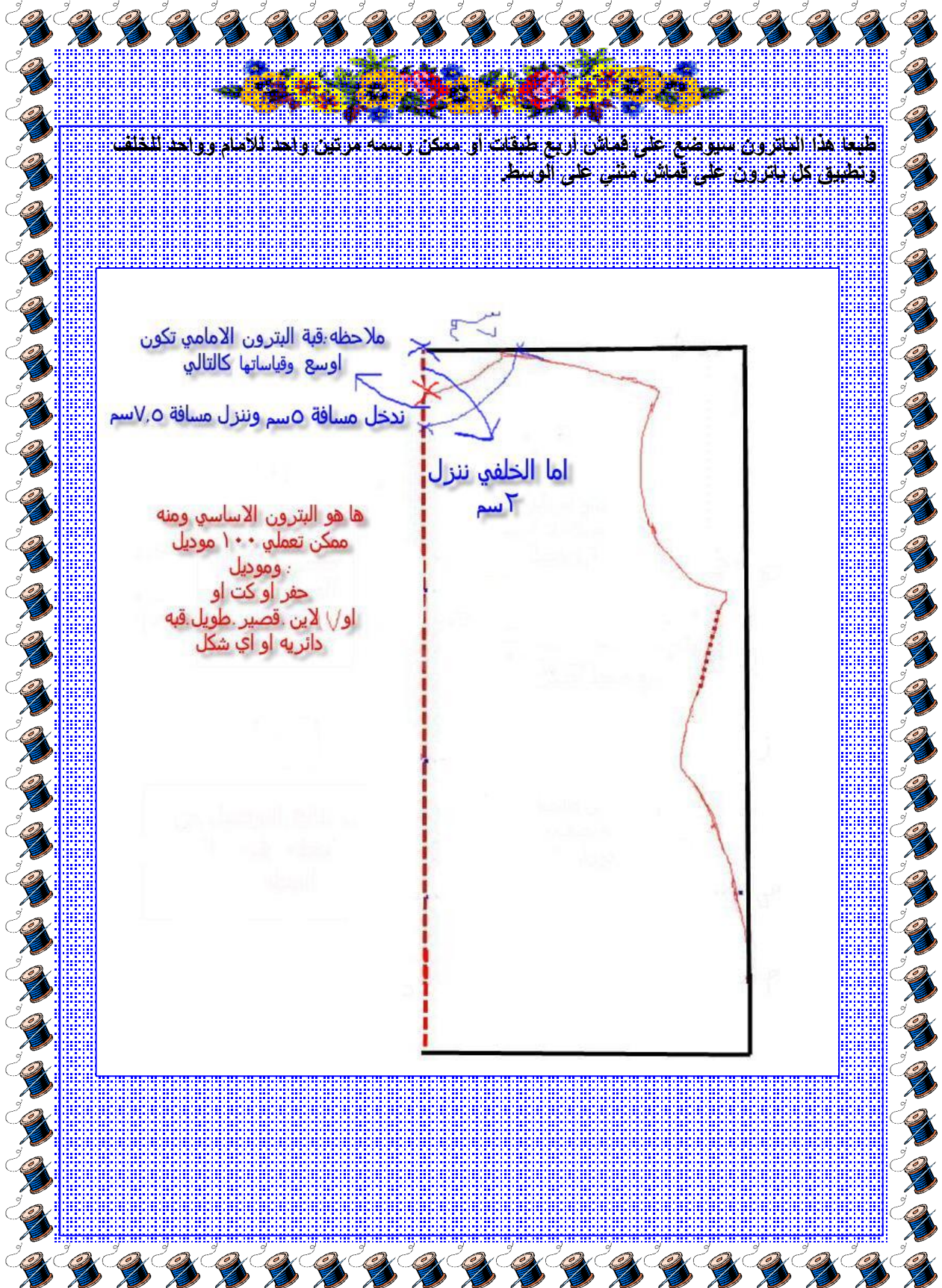

طبعاً هذا البترون سيوضع على قماش أربع طبقات أو ممكن رسمه مرتين واحد للأمام وواحد للخلف وتطبق كل باترون على قماش منثى على الوسط

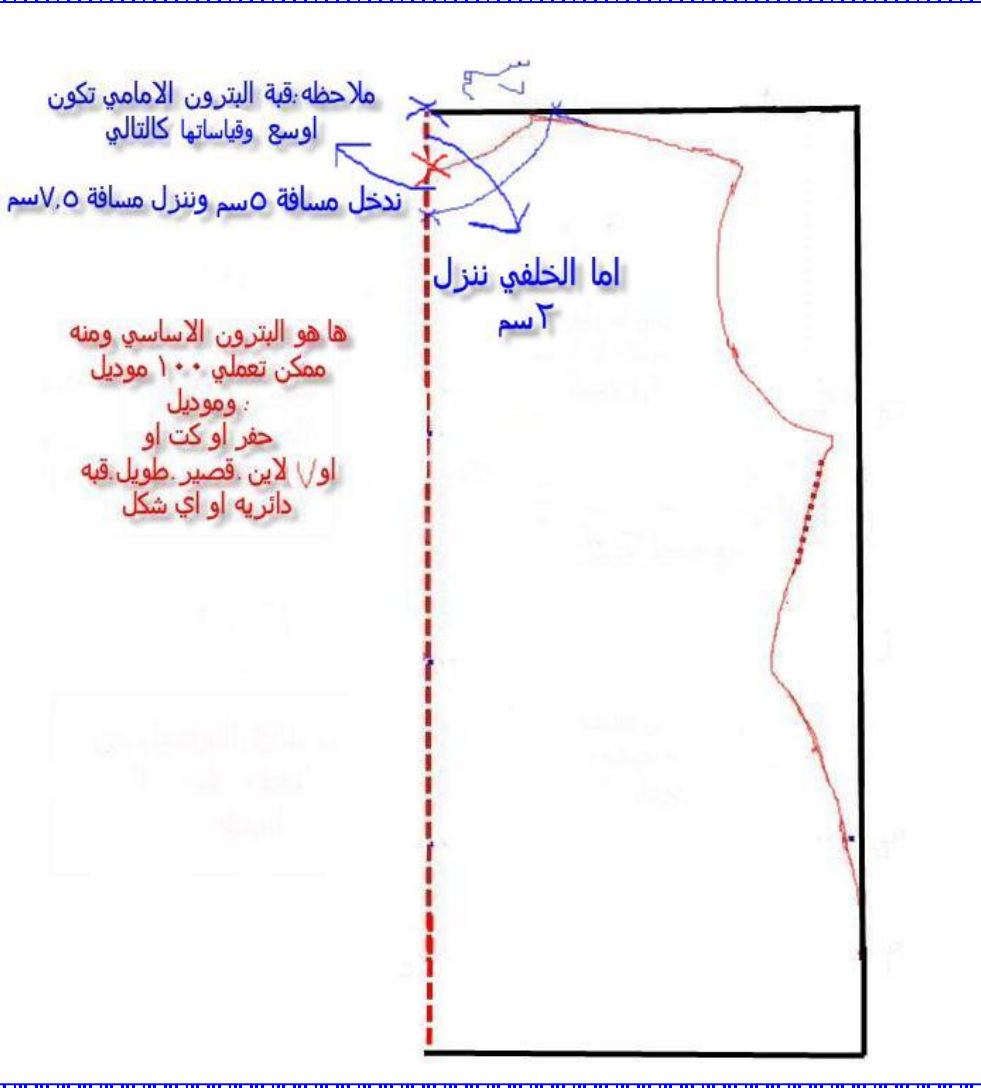

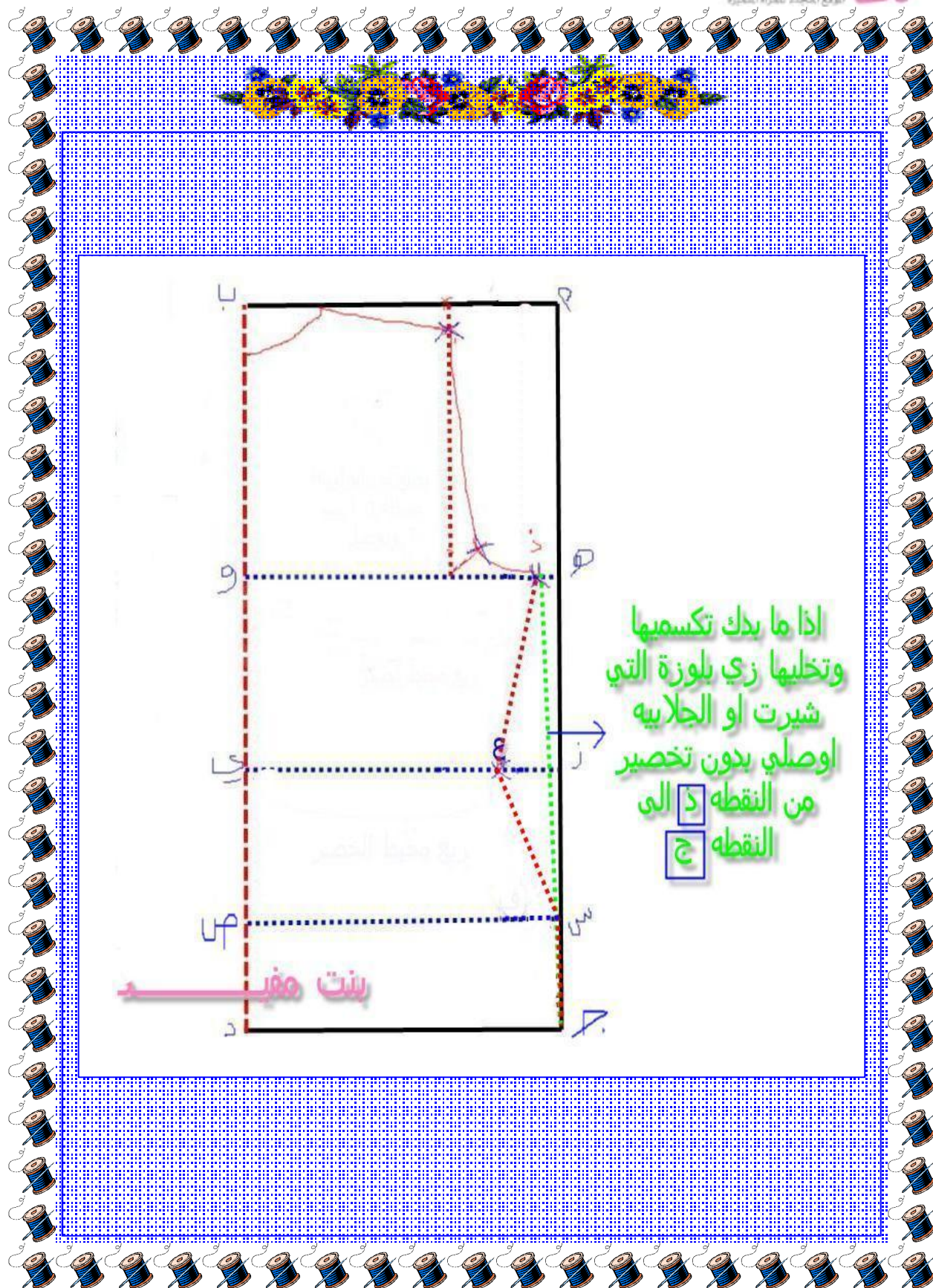

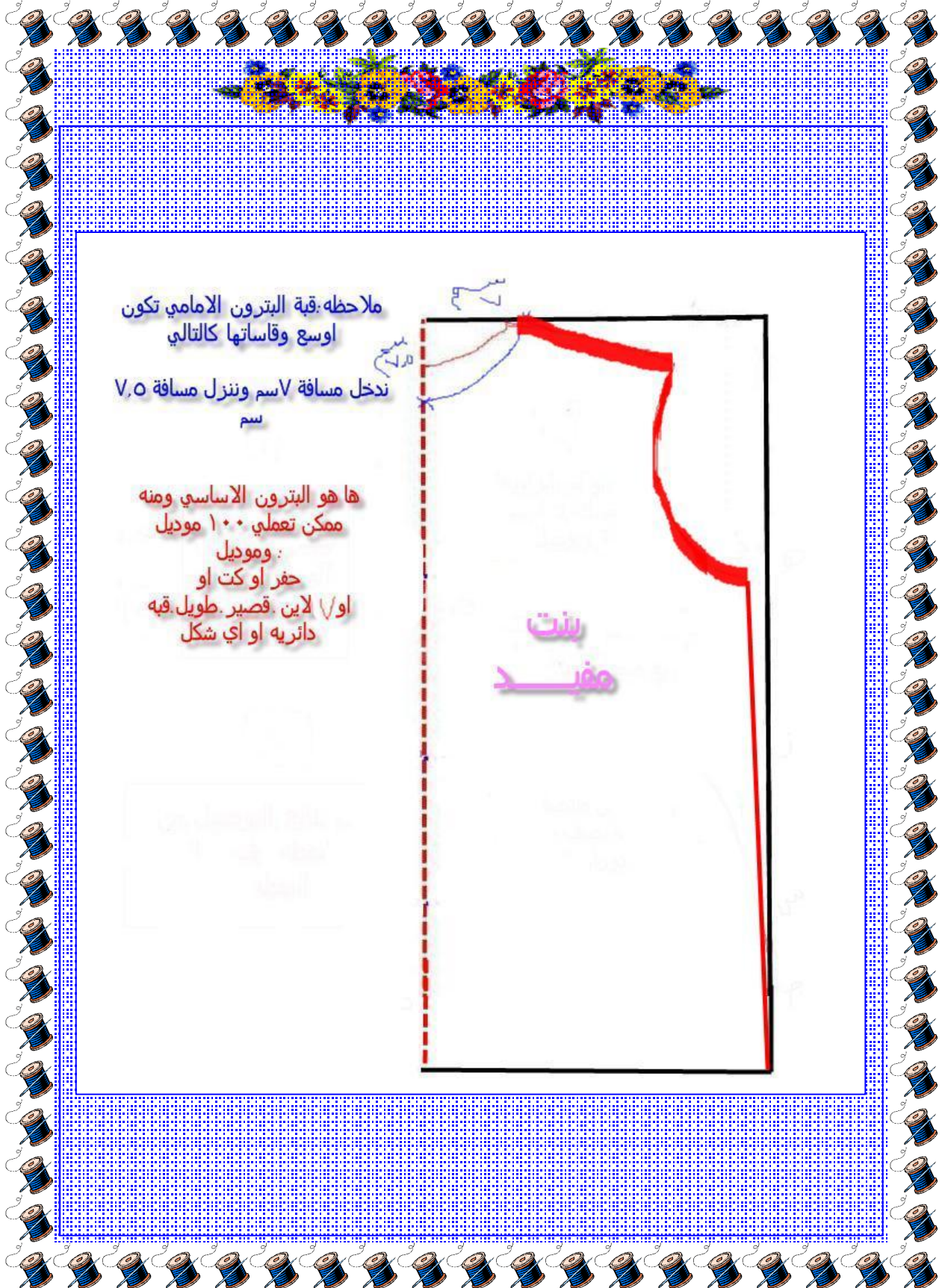

## لرسم الكم

نأخذ مقياس الكم ثم نحدد الخط حيث يؤخذ هذا القياس بالطرق التالية :

- ١ - محيط الذراع زائد ٦ سم **أو**
- ٢ - مجموع حفرتي الابط ناقص ٦ سم وهذا القياس الافضل

نفرض النقطة **ا** النقطة **ب** ونرسم خط مستقيم وتساوي هذه المسافة القياس الذي اخذناه لمحيط الذراع او مجموع الحفرتين الحردتين للكم .

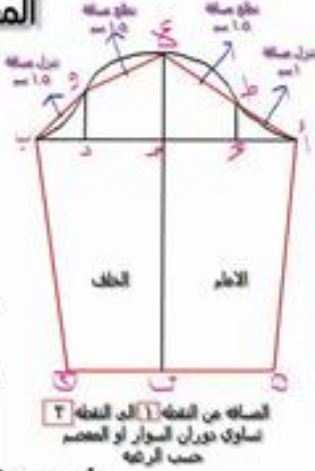

- ننصف المسافة **ا ب** في **ج**

- ثم ننصف المسافة **ج ب** في **د**

- ننصف المسافة **ا ج** في **هـ**

- ثم نرتفع بعمود الى النقطة **و** تساوي مسافة **د ب**

- يقام عمود من النقطة **ج** الى النقطة **ع** بمقدار ثلث المسافة **ا ب** زائد ١.٥ سم

- يقام عمود من **هـ** مقدار نصف **ج ع**



- نصف المسافة **ا ط** وتنزل **ا سم**

- نصف المسافة **ط ع** ونطلع **ا سم**

- نصف المسافة **ع و** ونطلع **ا سم**

- نصف المسافة **و ب** وتنزل **ا سم**

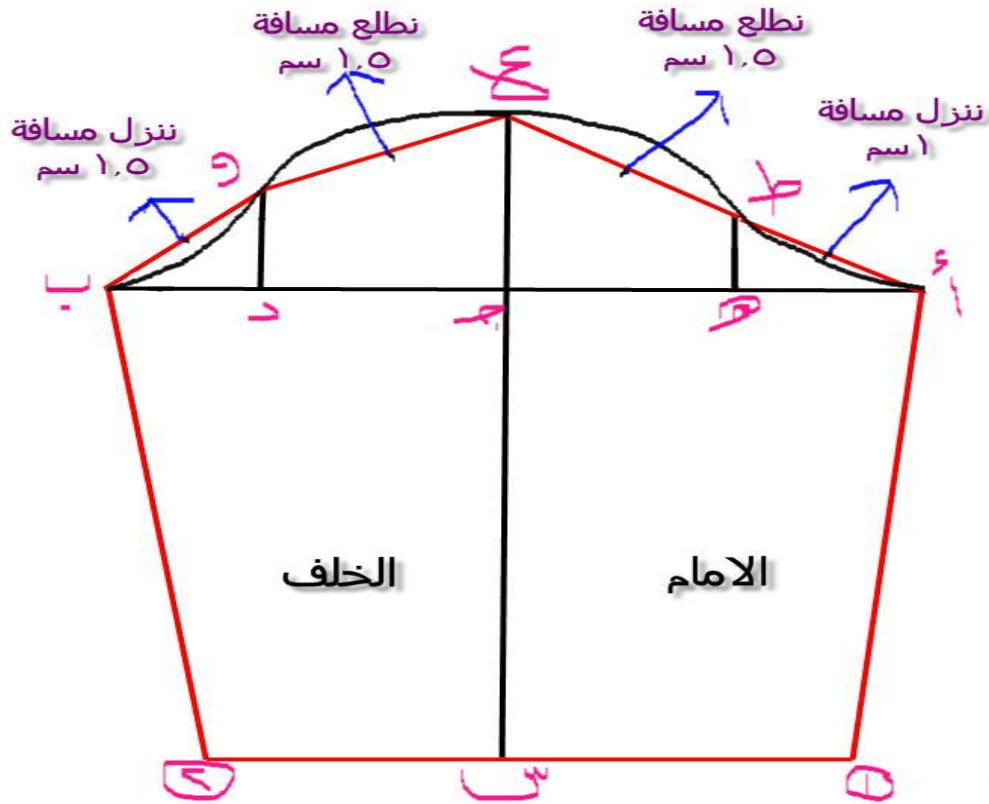

المسافة من النقطة **١** الى النقطة **٢**  
تساوي دوران السوار او المعصم  
حسب الرغبه



ونعمل الموديل  
بنقطة البترون  
الاساسي ونأخذ  
الجزء العلوي منه  
لنرسم عليه  
الموديل ونطبقه  
على القماش.

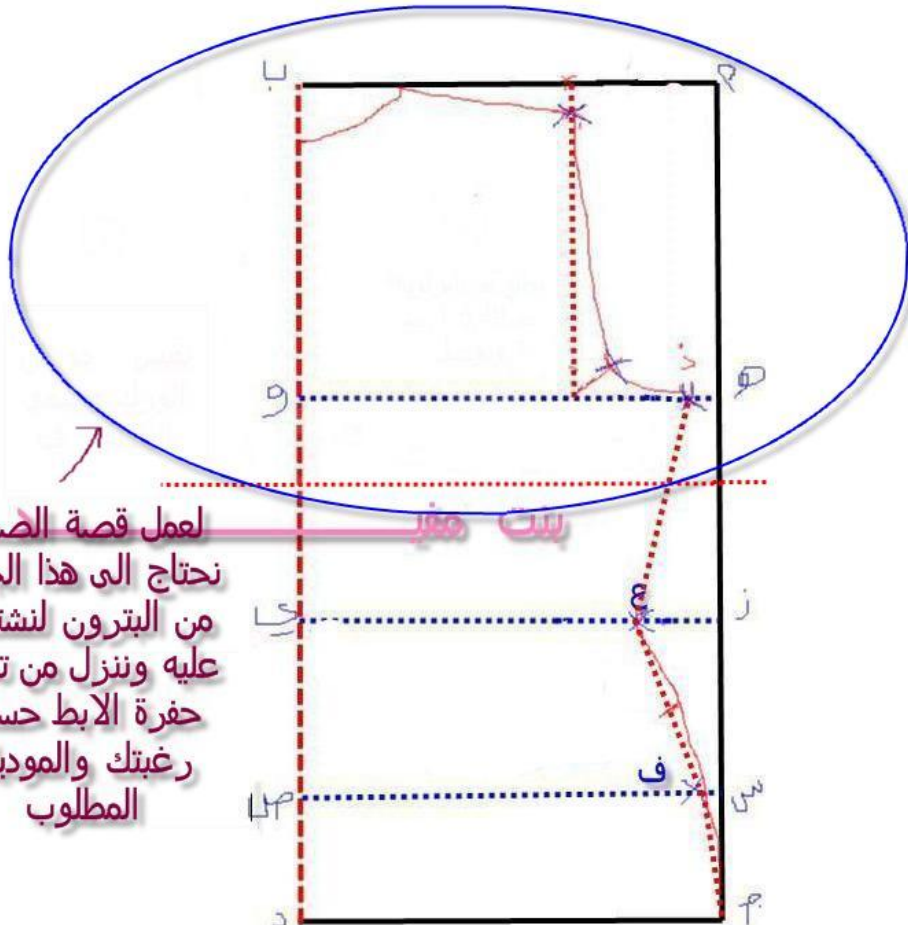

لعمل قصة الصدر  
نحتاج الى هذا الجزء  
من البترون لنشتغل  
عليه وننزل من تحت  
حفرة الابط حسب  
رغبتك والموديل  
المطلوب

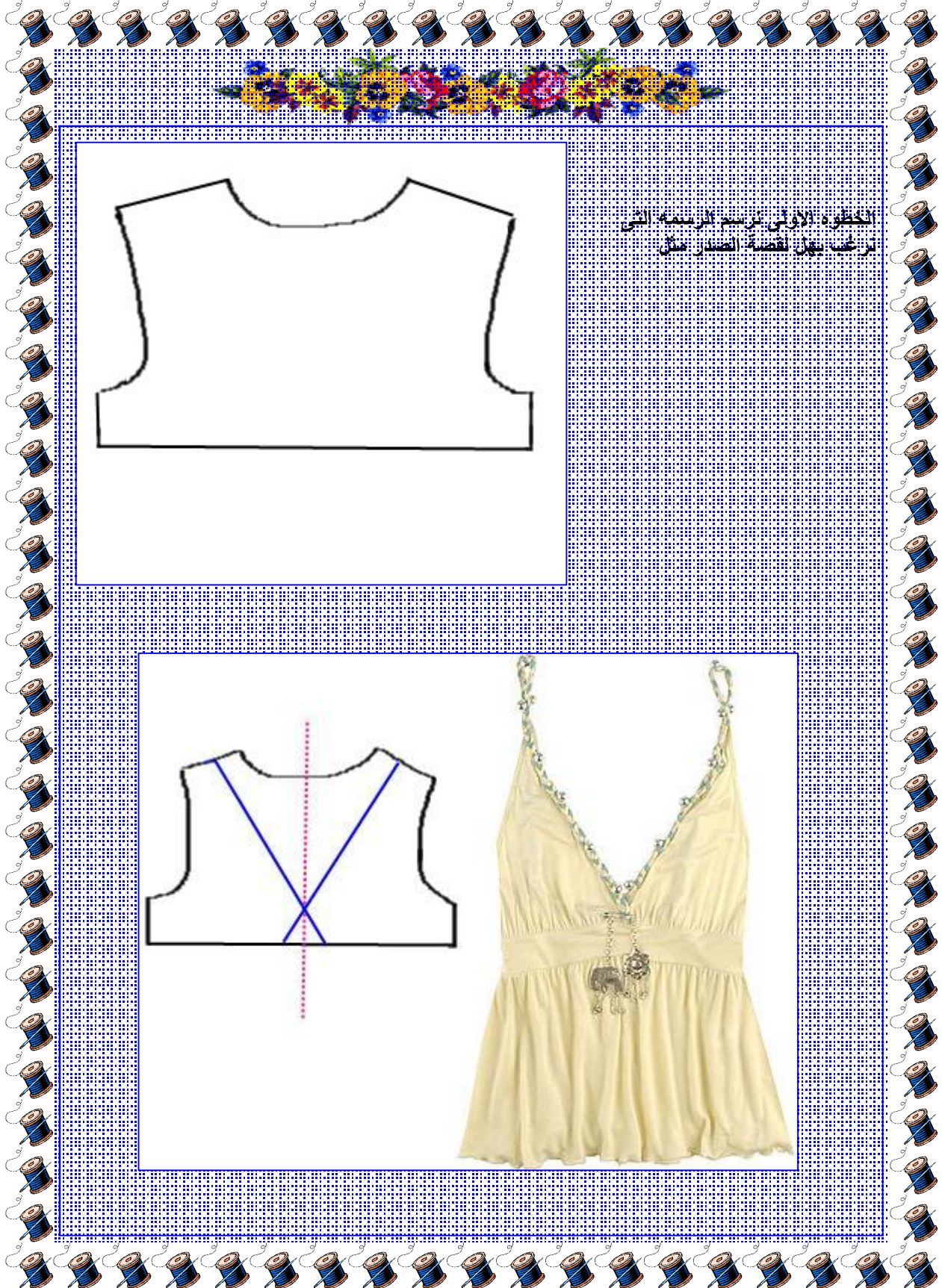

الخطوة الأولى برسم الرسمة التي  
ترغب بها لقصة الصدر مثل



خط فاصل وهمي ينصف البتون  
من النصف لتتمكن من رسم  
الموديل .

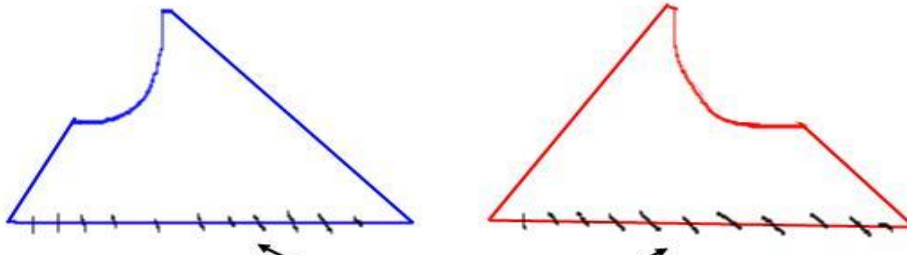
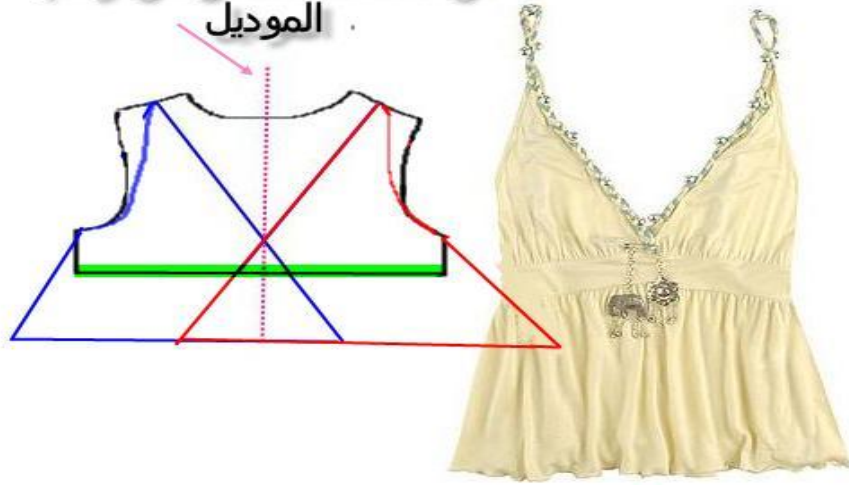

سنزوم هذه المنطقة ونقيس حتى تصبح المسافة  
بعد الزوم تساوي بالضبط مسافة المنطقة  
الافسفورية الخضراء



نزم القطعتين بنفس  
الطريقة

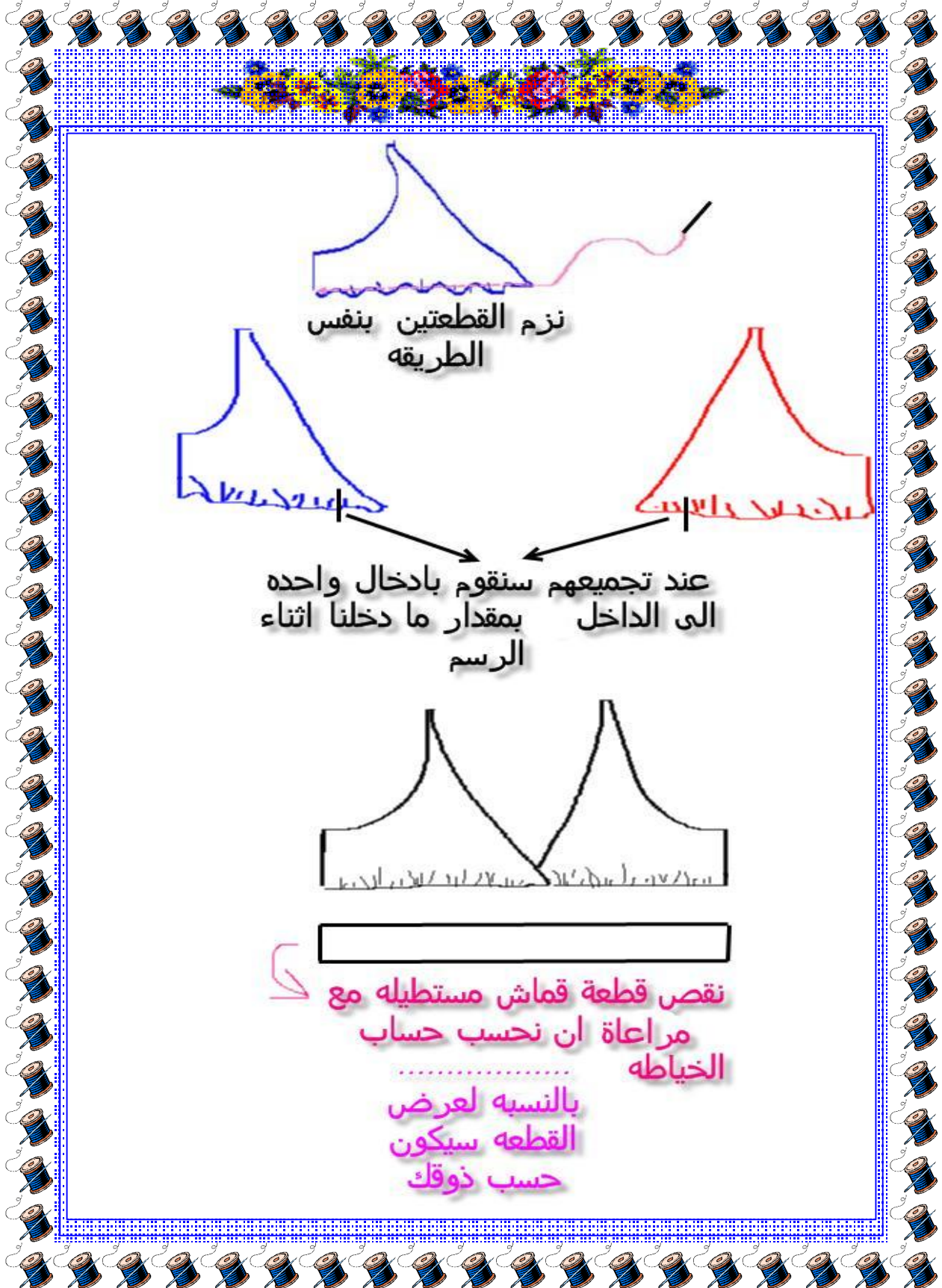

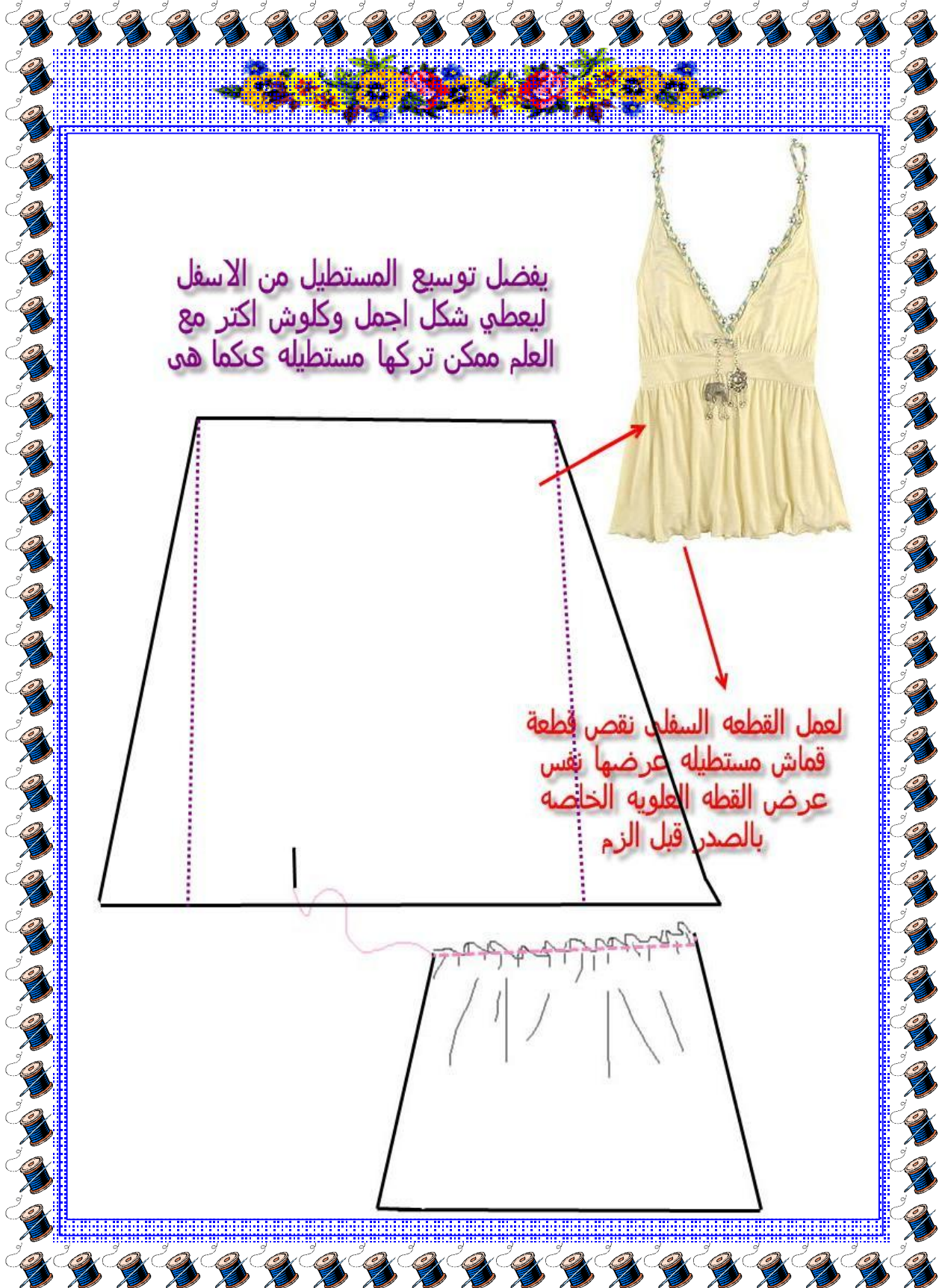

يفضل توسيع المستطيل من الاسفل  
ليعطي شكل اجمل وكلوش اكثر مع  
العلم ممكن تركها مستطيله كما هي

لعمل القطعه السفلى نقص قطعة  
قماش مستطيله عرضها نفس  
عرض القطه العلويه الخاصه  
بالصدر قبل الزم

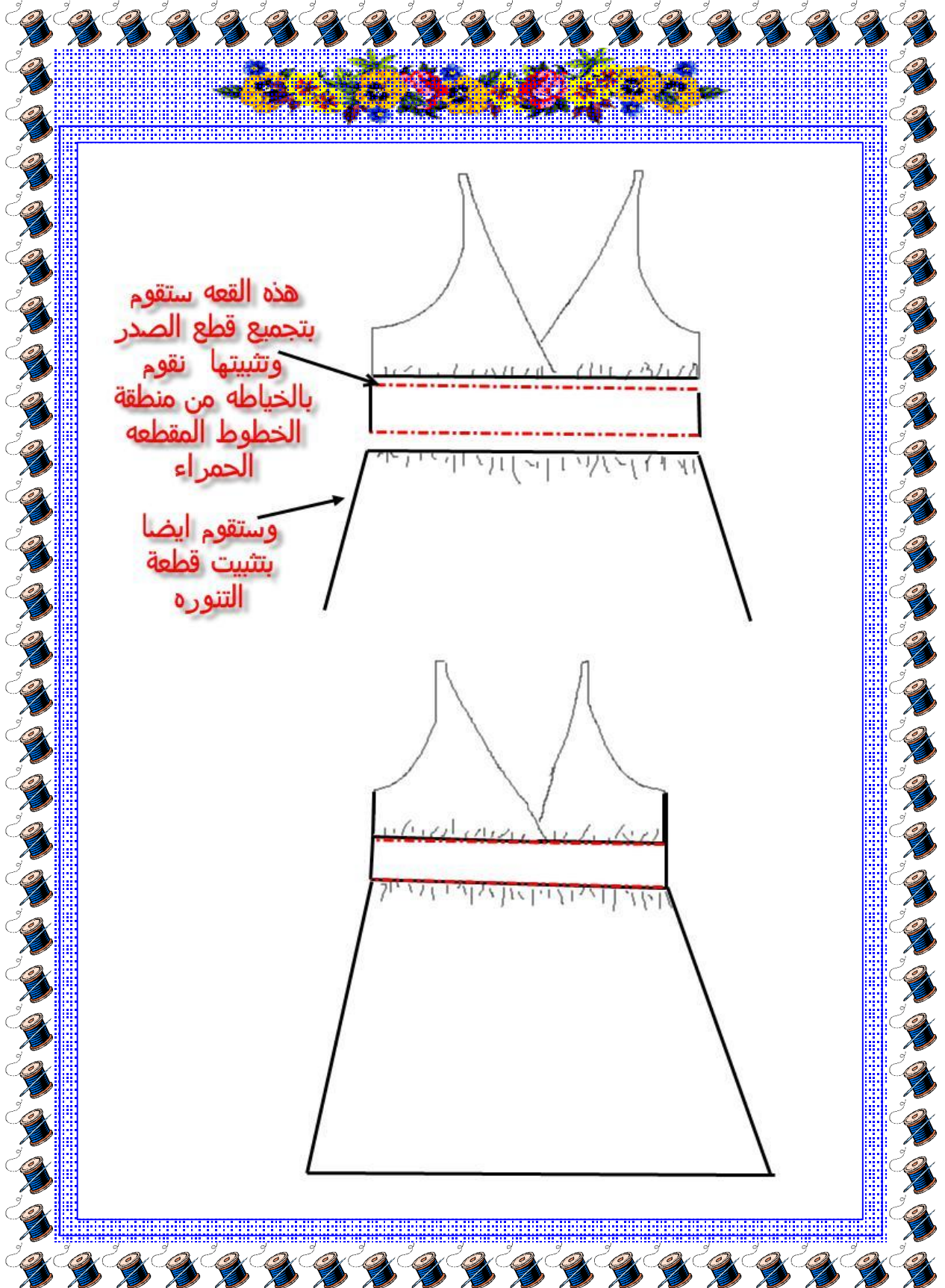

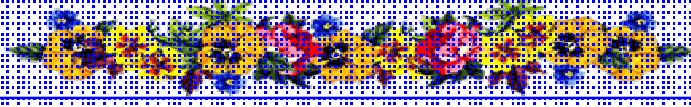

نوصل من  
اسفل حفرة  
الكتف الى  
ذيل او اسفل  
البترون على  
حسب الطول



من الداخل اي على  
الوجه الخلفي نخط  
مسار للحزام طويل  
ونفتح اطرافه مثل  
العرابي ليخرج منها  
اطراف الحزام

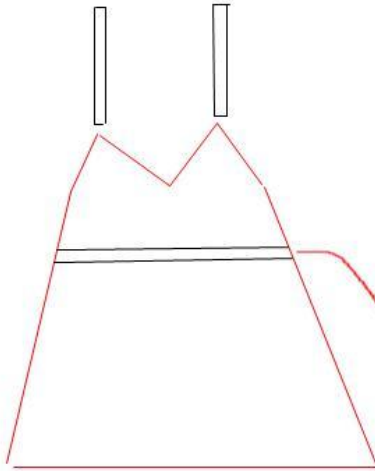

الحزام لربط  
الخصر



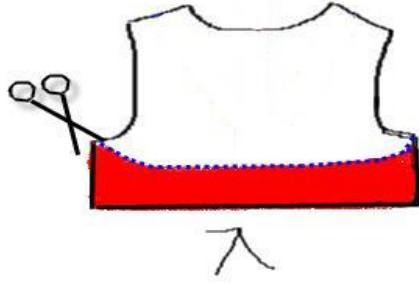

لرسم الظهر : نرسم الرسمة  
التي تناسبنا ويمكنك التفنن  
على زوتك وانا افترضت هذا  
الشكل باللون الاحمر وهو فقط  
الجزء المطلوب

الظهر →

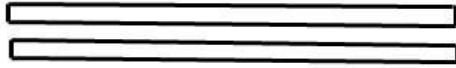

نقص قطع مستطيله لعمل شياال  
ونثبته ببترون الامام من الاكتاف  
وصولا الى الظهر ويمكن عمله  
. متعاكسمثال

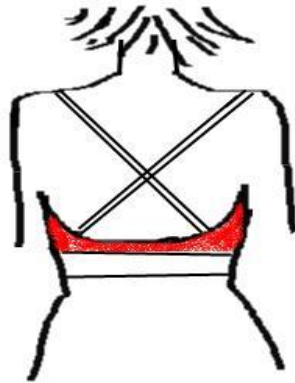

بنت

مفيد

## مراحل تنفيذ البنطلون

بنط مفيد

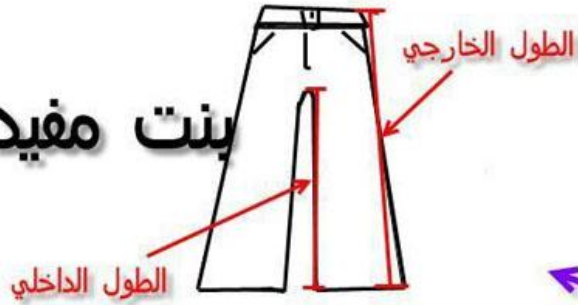

المقاسات المطلوبه :-

- محيط الورك
- محيط الخصر
- طول السرج
- الطول الداخلي للبنطلون والطول الخارجي للبنطلون

● طول السرج

يؤخذ طول السرج بالطرق التاليه

● الطول الخارجي ناقص الطول الداخلي

$$\frac{1}{4} \text{ محيط الورك} + 3 \text{ سم}$$

● ربع محيط الورك زائد ٣ سم في البنطلون الستاتي وفي الرجالي لا تزيد

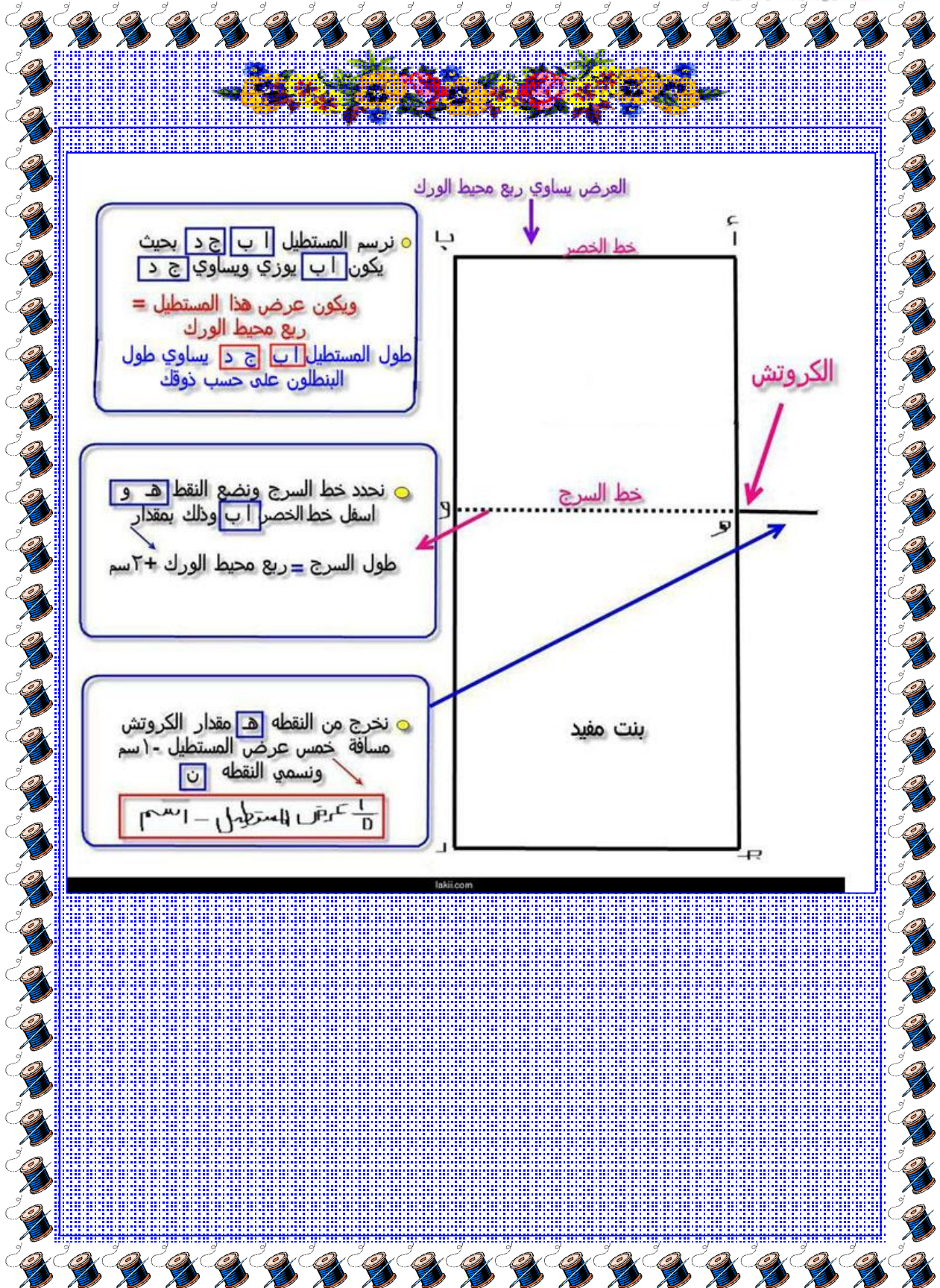

• نرسم المستطيل **ا ب ج د** بحيث يكون **ا ب** يوزي ويساوي **ج د**  
 ويكون عرض هذا المستطيل = ربع محيط الورك  
 طول المستطيل **ا ب ج د** يساوي طول البنطلون على حسب ذوقك

• نحدد خط السرج ونضع النقط **هـ و** اسفل خط الخصر **ا ب** وذلك بمقدار  
 طول السرج = ربع محيط الورك + ٢ سم

• نخرج من النقطة **هـ** مقدار الكروتش مسافة خمس عرض المستطيل - ١ سم ونسمي النقطة **ن**  

$$\frac{1}{5} \times \text{عرض المستطيل} - 1 \text{ سم}$$

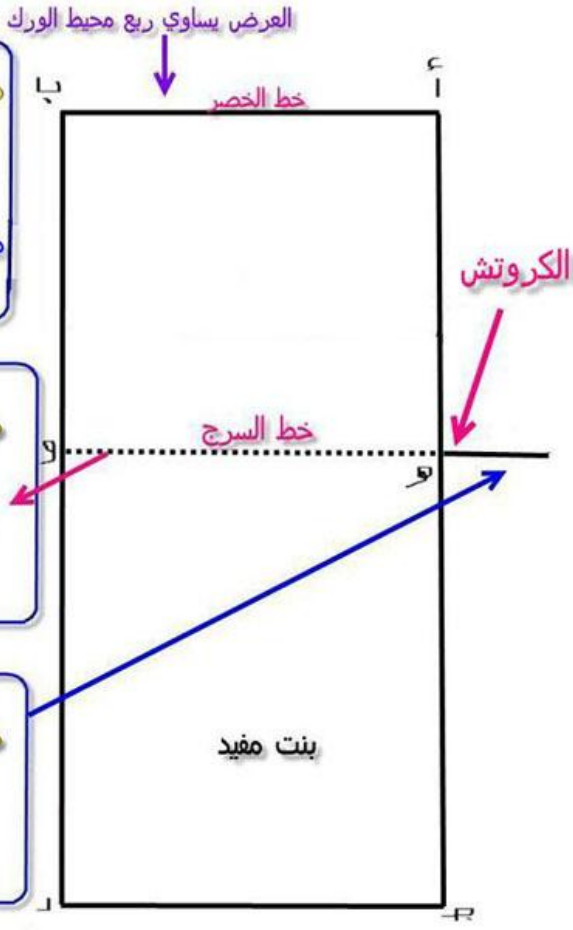

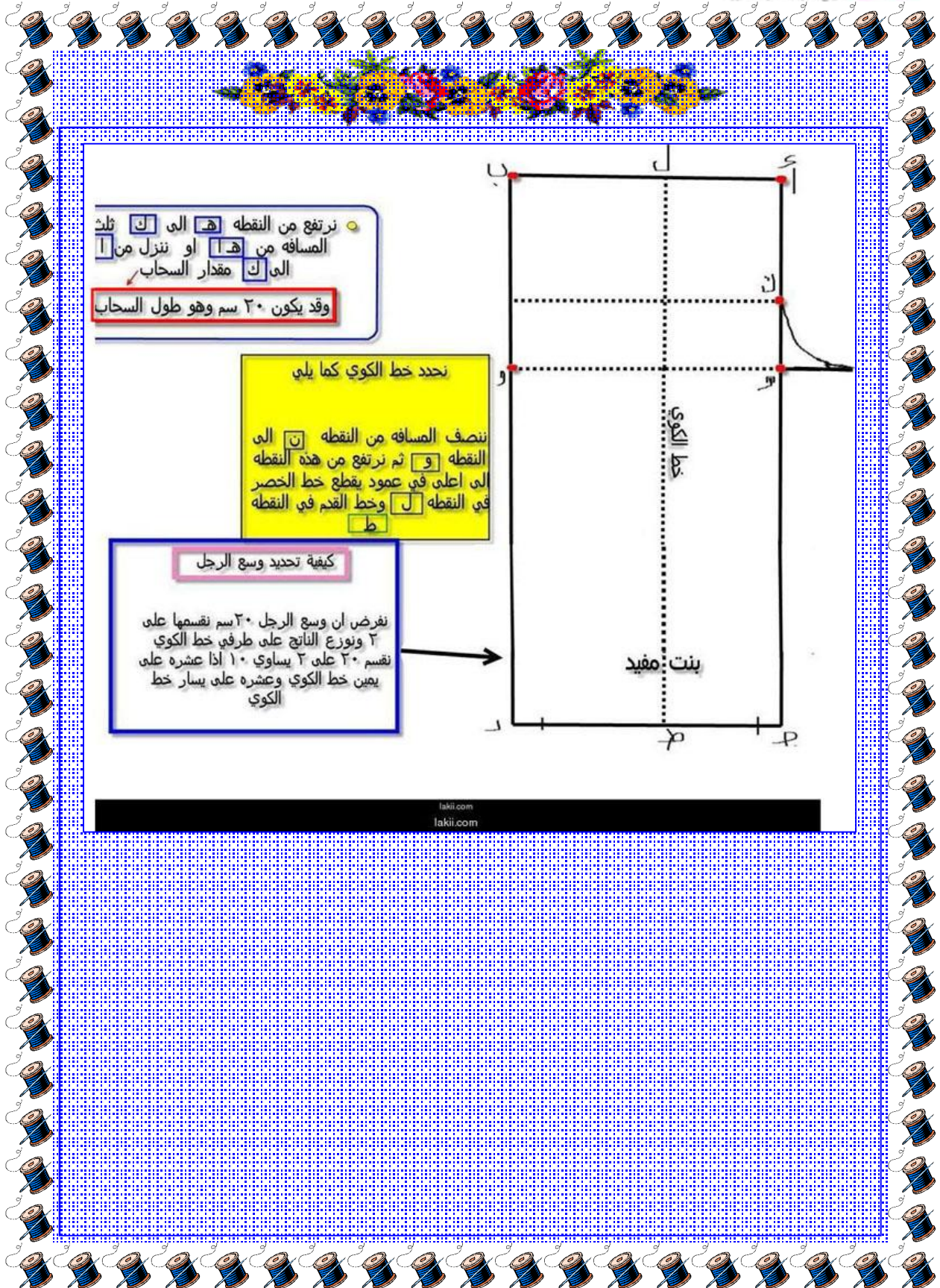

## مراحل تنفيذ الخلف

يتمدد خط الجنب للخلف كما يلي

توضع النقطة **ط** خارج النقطة **ع** بمقدار **٣ سم** وتوضع النقطة **س** خارج النقطة **و** بمقدار **٣ سم** ونخرج من النقطة **ب** مسافة **٤ سم**

لعمل كروتش الخلف وهو يكون اكبر من كروتش الامام تتبوع ما يلي

يتمدد خط من النقطة **ن** الى الخارج بمسافة **٤ سم** وبميلان نص سم

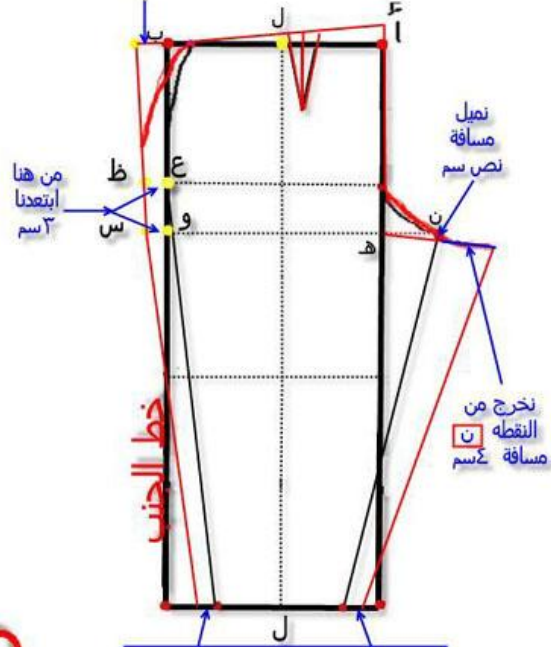

نبتعد عن النقطة ل من الطرفين مسافة ٣ سم لكل جنب

بنت مفيد

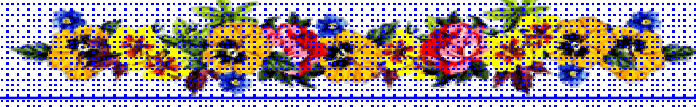

الآن سنقوم برسم حفرة القبة  
للالمام والخلف وكذلك حفرة  
الكم للامام والخلف

ندخل من النقطة **ر** والنقطة **ز**  
مسافة من **س** الى **ا** حسب  
عمر الطفل ونزل من النقطة **ي**  
والنقطة **ي** مسافة ١,٥ سمونزل  
عمود على خط الصدر

طول الكف عند الاطفال من **س** الى **ا** اسم  
تقريباً

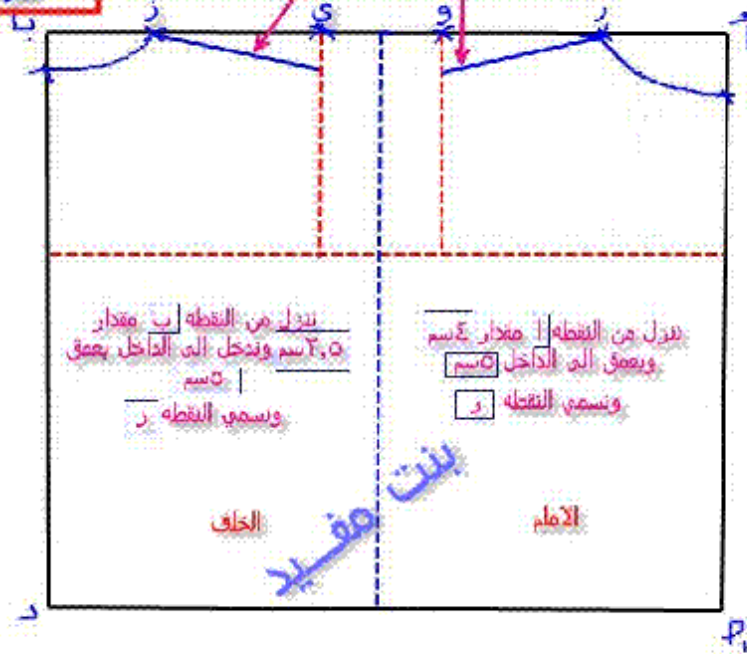

بنيت مفيداً

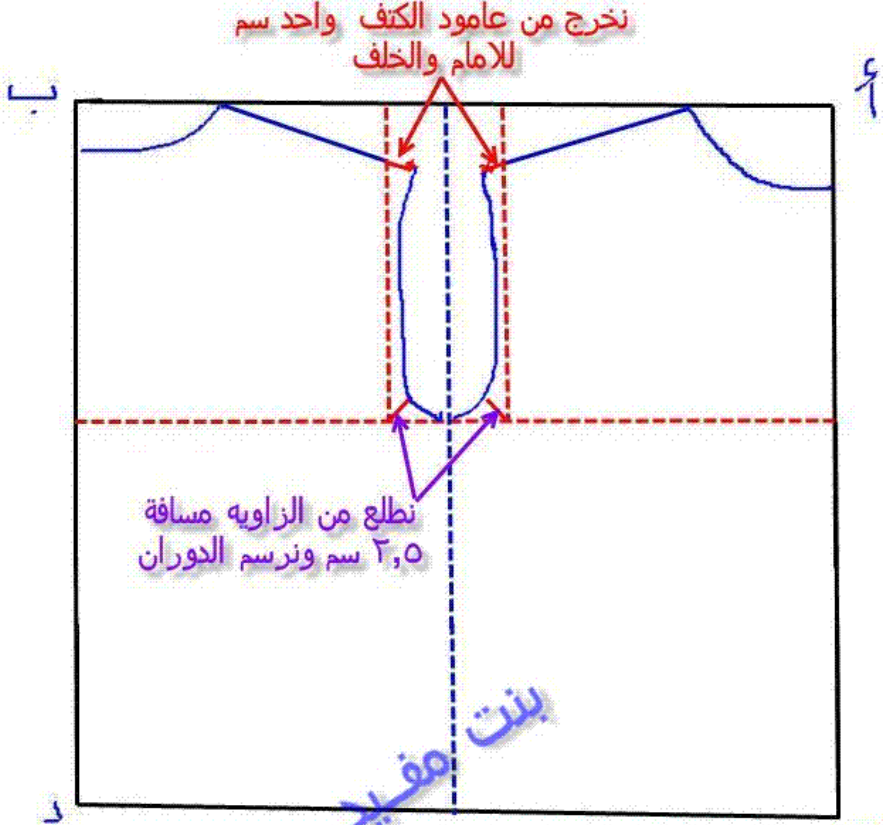
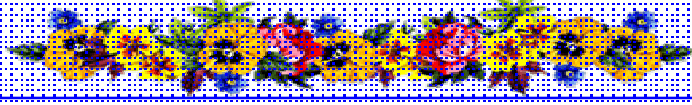

انتهى البترون الاساسي  
للاطفال والآن يمكننا تشرح  
اي موديل عليه وعمل اي قصه

www.lakii.com

تابعونا في الجزء الرابع